

Descripción/ Combinación Joga que forma una estructura simbólica abierta a la interpretación. La pasarela en pendiente permite el acceso de un juego a otro. Indicado para los niños más pequeños por su fácil acceso. Formado por 2 torres, incluye entradas circulares, rueda giratoria, claraboya, grabados geométricos, red de equilibrio, red estrella de 3 puntas, plataforma, tobogán y pasarela rampa de unión de ambos juegos.

- Materiales/**
- Polietileno de alta densidad, libre de mantenimiento y antigraffiti.
 - Tobogán de polietileno.
 - Cuerdas de polipropileno con alma de acero.
 - Partes metálicas en acero galvanizado y acero con pintura de poliéster termoendurecido.
 - Tornillería de acero inoxidable.

Description/ Joga combo forming a symbolic structure open to interpretation. The sloping walkway permits access from one game to another. Suitable for younger children due to its easy access. Formed by 2 towers, includes circular entrances, rotating wheels, window, geometric patterns, balancing net, Y-shaped net, platform, slide and a ramp walkway which joins the two games.

- Materials/**
- Antigrffiti, maintenance-free HDPE.
 - HDPE slide.
 - Steel-core polypropylene ropes.
 - Thermohardened painted steel and galvanized steel metal parts.
 - Stainless Steel screws.

Description/ Ensemble JUGA forme une structure symbolique ouvert à l'interprétation. Une passerelle en pente permet de passer d'un jeu à l'autre. Un accès facile qui convient aux jeunes enfants. Comprend 2 tours, entrées circulaires, disque tournant, hublots de couleur, gravures géométriques, un filet d'équilibre et d'escalade en étoile à 3 points, plate-forme avec cabane, une passerelle et un toboggan.

- Matériaux/**
- Polyéthylène haute densité, libre d'entretien et antigraffiti.
 - Toboggan en polyéthylène.
 - Cordes en polypropylène avec âme en acier.
 - Pièces métalliques en acier galvanisé et acier avec peinture polyester thermodurcie.
 - Visserie en acier inoxydable

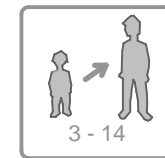
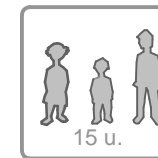
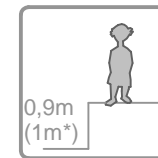
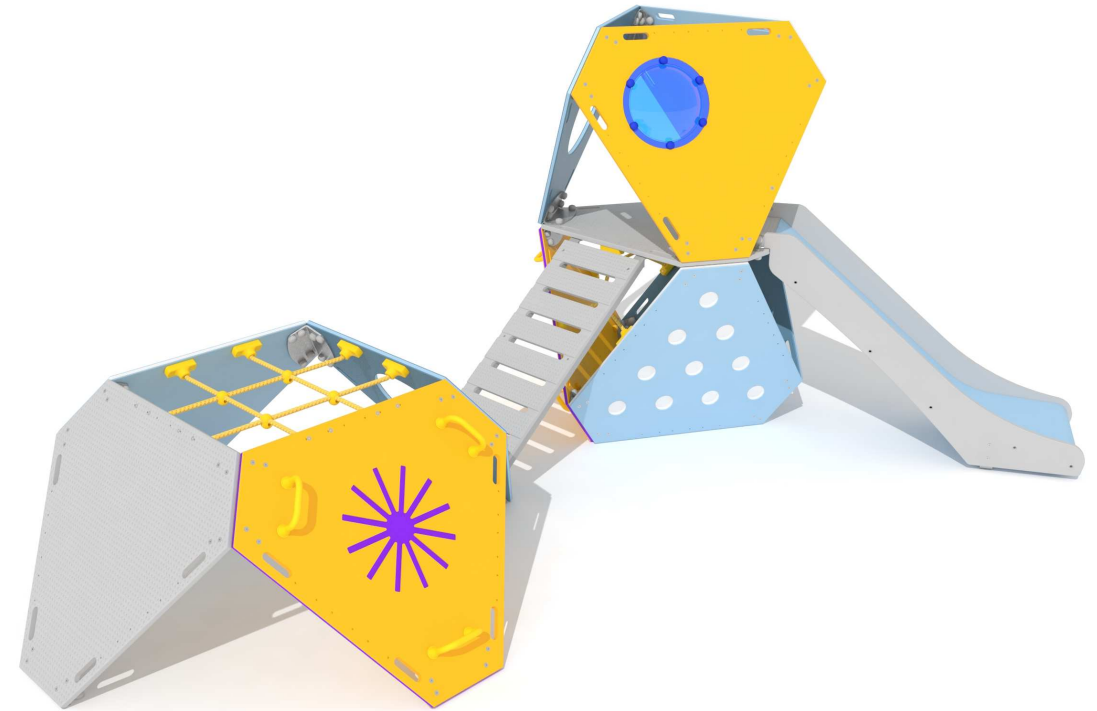

*La superficie amortiguadora debe tener una altura de caída crítica de 1m para compensar el movimiento forzado.

*Safety surface must have a 1 m critical falling height to compensate the forced movement.

*Le revêtement amortissant doit avoir une hauteur de chute critique 1 mètre pour compenser le mouvement forcé.

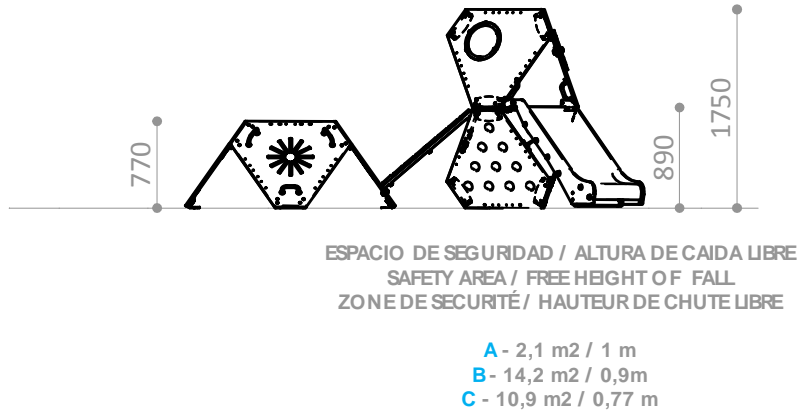

Superficie según EN-1176-1
Surface according to EN-1176-1
Revêtement conformément à la Norme EN-1176-1

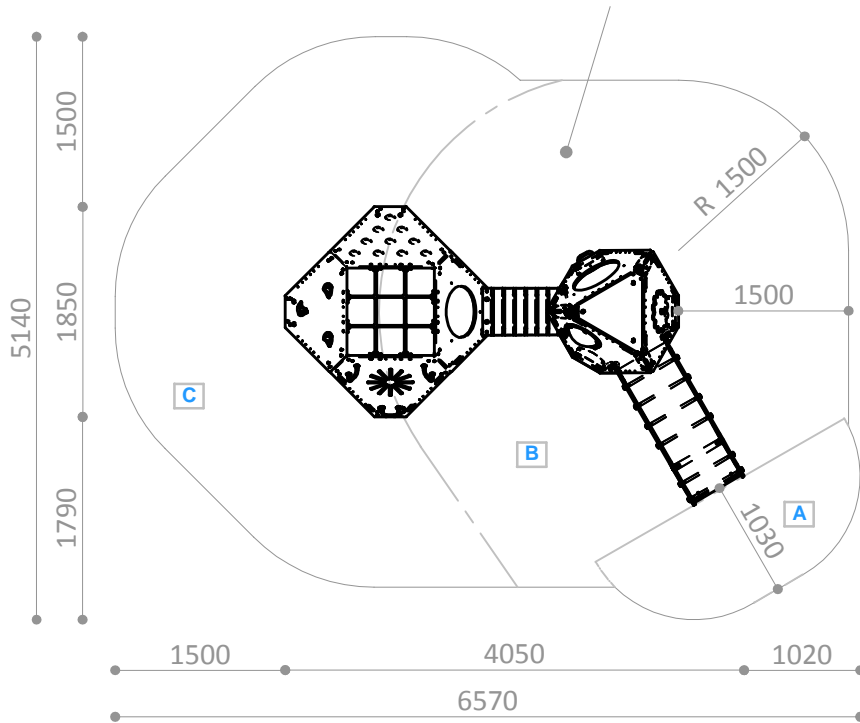

TOBOGÁN HDPE JUGA R5300-46

Pieza más grande

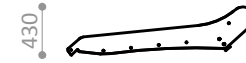

Biggest part

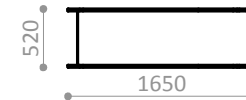

La plus grande pièce

TOBOGÁN HDPE JUGA R5300-46

Pieza más pesada

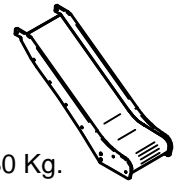

Heaviest part

La pièce la plus lourde 30 Kg.

R5311PA

Suelo de hormigón

Concrete ground

Fixation sur béton

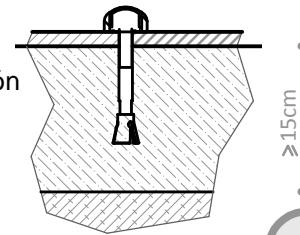

x13

R5311PE

Otros suelos

Other grounds

Autres sols

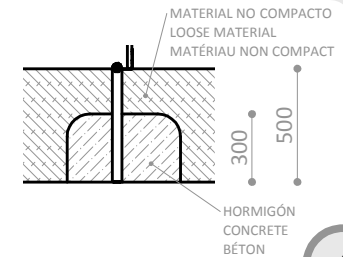

x13

Disponibilidad de repuestos durante 10 años.
Spare parts available for 10 years.
Disponibilité de pièces de rechange pendant 10 ans.

Industrias Agapito se reserva el derecho a modificar sin previo aviso los elementos descritos en este documento.
Industrias Agapito reserves the right to change the items described in this document without prior notice.
Industrias Agapito se réserve le droit de modifier à tout moment et sans préavis les éléments décrits dans le présent document.