

ÁREA DE IMPACTO / ALTURA DE CAÍDA LIBRE
IMPACT ZONE / FREE HEIGHT OF FALL
ZONE D'IMPACT / HAUTEUR DE CHUTE LIBRE

A - 2,22 m² / 1,00 m
B - 14,23 m² / 1,30 m
TOTAL = 16,45 m²

Superficie según EN 1176
Surface according to EN 1176
Revêtement conformément à la Norme EN 1176

R4824A

Suelo de hormigón
Concrete ground
Fixation sur béton



x10

R4824E

Otros suelos
Other grounds
Autres sols

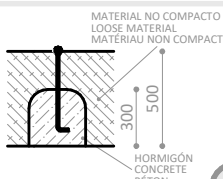

x2

PIEZA MÁS GRANDE
BIGGEST PART
LA PLUS GRANDE PIÈCE
2280 x 682 x 470 mm

PIEZA MÁS PESADA
HEAVIEST PART
LA PIÈCE LA PLUS LOURDE
40 Kg

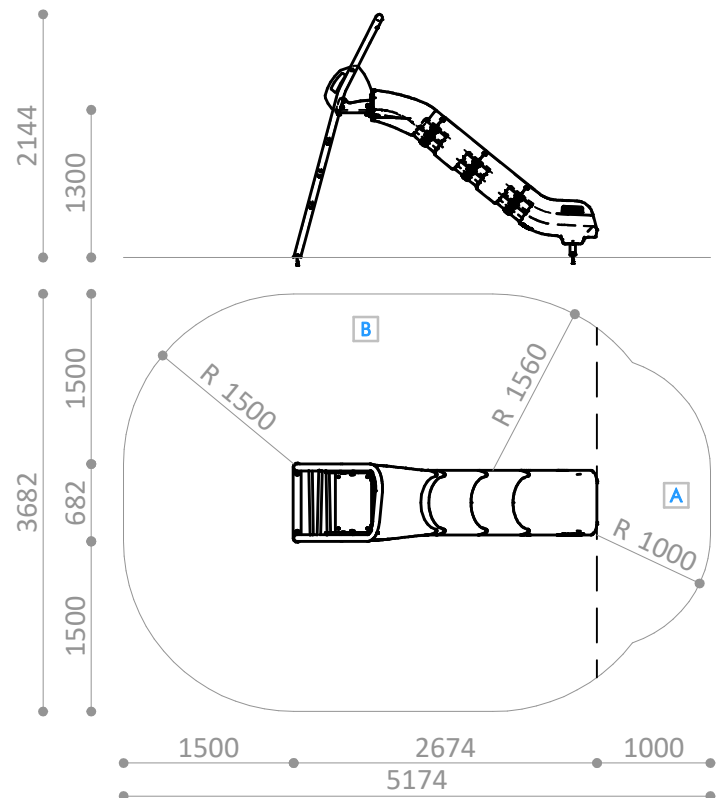



Descripción/ Tobogán de polietileno de alta densidad con estructura de acero galvanizado.

- Materiales/**
- Acero galvanizado en caliente.
 - Tobogán de polietileno de alta densidad.
 - Paneles de polietileno de alta densidad, libre de mantenimiento y antigraffiti.



Description/ High density polyethylene slide with galvanized steel structure.

- Materials/**
- Hot dip galvanized steel.
 - Polyethylene slide.
 - Maintenance-free, antigraffiti, HDPE panels.



Description/ Toboggan en polyéthylène haute densité, avec structure en acier galvanisé.

- Matériaux/**
- Structure en acier galvanisé.
 - Toboggan en polyéthène.
 - Panneaux en polyéthène haute densité, sans entretien et antigraffiti.

Disponibilidad de repuestos durante 10 años.
Spare parts available for 10 years.
Disponibilité de pièces de rechange pendant 10 ans.

Industrias Agapito se reserva el derecho a modificar sin previo aviso los elementos descritos en este documento.
Industrias Agapito reserves the right to change the items described in this document without prior notice.
Industrias Agapito se réserve le droit de modifier à tout moment et sans préavis les éléments décrits dans le présent document.

