



Descripción/ Multijuego con 2 torres de 1,5m de altura.
Juegos adicionales: Tobogán en acero inoxidable, túnel gateador, peldaños de cuerda, escalera de acceso y paneles educativos en inglés.

- Materiales/**
- Pino Rojo del Norte, tratada en autoclave a nivel P4 y acabada con láser, protector de la madera a poro abierto, hidrófugo, fungicida y con doble filtro anti U.V.
 - Polietileno de alta densidad, libre de mantenimiento y antigraffiti.
 - Rampas y puentes en polietileno revestido de caucho antideslizante.
 - Cuerdas de polipropileno con alma de acero.
 - Partes metálicas de acero inoxidable, acero galvanizado y acero con pintura de poliéster termoendurecida.



Description/ Playset with 2 towers 1,5m high.
Additional games: Stainless steel slide, crawling tube, rope steps, stairs and English educational panels.

- Materials/**
- P4 Vacuum pressure treated Pine wood structure, with open pore, waterproof, fungicide and ultraviolet radiation lasur protection.
 - Anti-graffiti, maintenance free HDPE.
 - Rubber covered HDPE in ramps and bridges.
 - Steel-core polypropylene ropes.
 - Stainless, thermohardened painted Steel and galvanized Steel metal parts.



Description/ Structure multijeu avec 2 tours de 1,5 m de hauteur.
Jeux additionnels: toboggan en acier inoxydable, tunnel à ramper, échelons en corde, escalier et panneaux éducatifs en anglais.

- Matériaux/**
- Structure en Pin du Nord, traité en autoclave et finition lasurée, protecteur du bois à pores ouverts, hydrofuge, fongicide et avec double protection U.V.
 - Polyéthylène haute densité, libre d'entretien et antigraffiti.
 - Rampes et ponts revêtus de caoutchouc antidérapant.
 - Cordes en polypropylène avec âme en acier.
 - Pièces métalliques en acier inoxydable, acier galvanisé et acier avec peinture polyester thermodurcie.

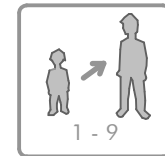
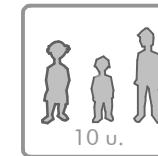
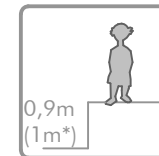
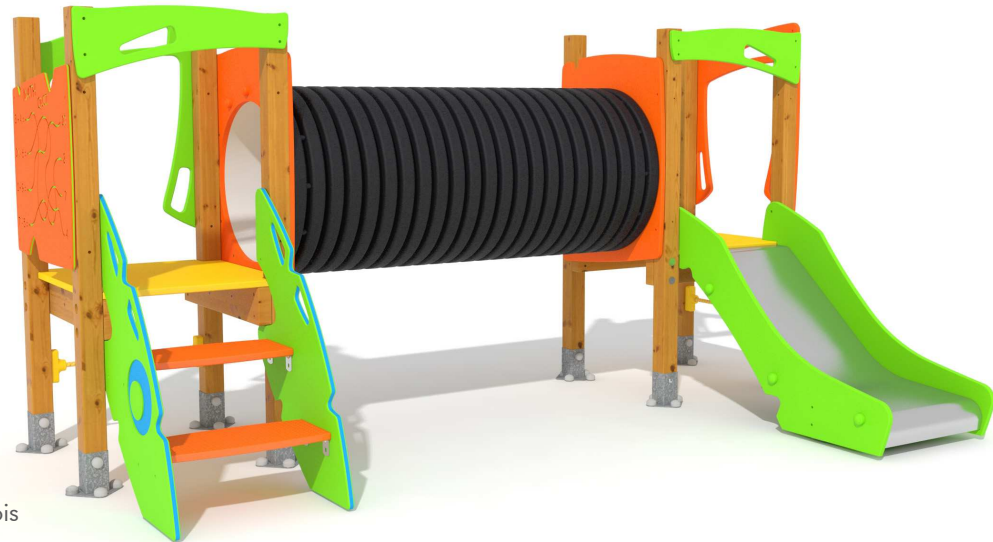
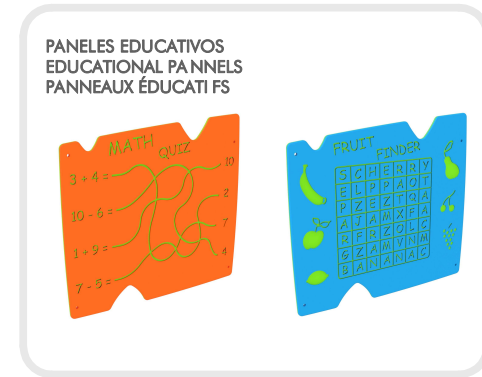

*La superficie amortiguadora debe tener una altura de caída crítica de 1m para compensar el movimiento forzado.

*Safety surface must have a 1 m critical falling height to compensate the forced movement.

*Le revêtement amortissant doit avoir une hauteur de chute critique 1 mètre pour compenser le mouvement forcé.

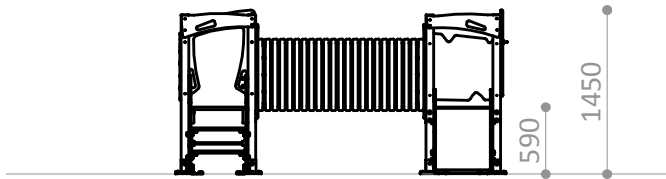

ESPACIO DE SEGURIDAD / ALTURA DE CAIDA LIBRE
SAFETY AREA / FREE HEIGHT OF FALL
ZONE DE SECURITÉ / HAUTEUR DE CHUTE LIBRE

A - 2 m² / 1 m
B - 20,7 m² / 0,59 m

Superficie según EN-1176-1
Surface according to EN-1176-1
Revêtement conformément à la Norme EN-1176-1

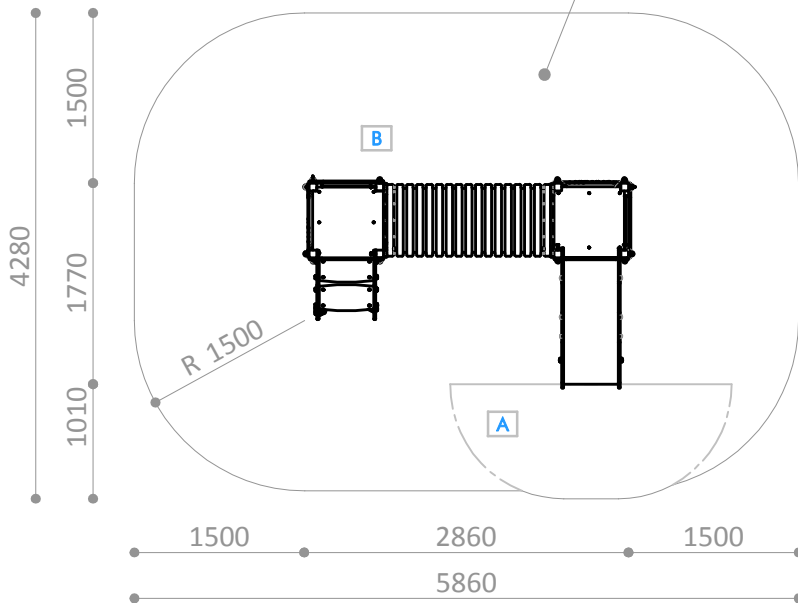

TORRE R4209-01

Pieza más grande

Biggest part

La plus grande pièce

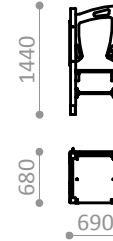

TORRE R4209-01

Pieza más pesada

Heaviest part

La pièce la plus lourde

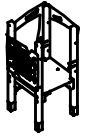

35 Kg.

R4209XA

Suelo de hormigón

Concrete ground

Fixation sur béton

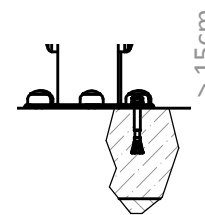

x36

R4209XE

Otros suelos

Other grounds

Autres sols

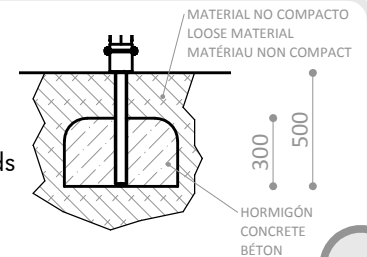

x12

Disponibilidad de repuestos durante 10 años.
Spare parts available for 10 years.
Disponibilité de pièces de rechange pendant 10 ans.

Industrias Agapito se reserva el derecho a modificar sin previo aviso los elementos descritos en este documento.
Industrias Agapito reserves the right to change the items described in this document without prior notice.
Industrias Agapito se réserve le droit de modifier à tout moment et sans préavis les éléments décrits dans le présent document.



